

Pressemitteilung 12/2008

139. Sitzung der KEK am 07.10.2008

Geschäftsstelle

Helene-Lange-Straße 18 a
14469 Potsdam

Tel.: (03 31) 2 00 63 60

Fax: (03 31) 2 00 63 70

E-Mail: info@kek-online.de

<http://www.kek-online.de>

- Zulassung Hustler TV Deutschland / Sapphire Media International B.V.
- Zulassung C-TV / Evanture TV gGmbH i. G.
- Beteiligungsveränderung / YouProm TV Produktions- und Vertriebs GmbH und Zulassung UProm.TV / DEMEKON Entertainment AG
- Beteiligungsveränderung / DSF Deutsches SportFernsehen GmbH und MUC Media GmbH

Die Kommission zur Ermittlung der Konzentration im Medienbereich (KEK) hat entschieden, dass den folgenden Zulassungen und Beteiligungsveränderungen keine Gründe der Sicherung der Meinungsvielfalt entgegenstehen:

- **Zulassung Hustler TV Deutschland / Sapphire Media International B.V.**

Die Sapphire Media International B.V. hat die Zulassung des Erotikspartenprogramms Hustler TV Deutschland beantragt. Das Programm soll als Pay-TV über Kabel sowie als IPTV ausgestrahlt werden. Die Antragstellerin befindet sich diesbezüglich noch in Vertragsverhandlungen mit Plattformbetreibern.

Die Antragstellerin veranstaltet bereits in mehreren europäischen Ländern die Erotikprogramme Blue Hustler und Hustler TV. Das Programm Blue Hustler ist auch verschlüsselt im Kabelnetz von Unitymedia sowie im IPTV-Angebot Alice homeTV zu empfangen. An der Antragstellerin halten die Nection Holdings Ltd. 42,5 % der Anteile sowie die Zangwill Enterprises Ltd. und Maria Torregrosa je 18,5 % der Anteile. Darüber hinaus sind die Global Communications S.A.R.L. mit 13,0 % und Stephanie Meyer mit 7,5 % der Anteile an der Antragstellerin beteiligt. Zu den Gesellschaftern der Beteiligten siehe nachfolgendes Schaubild. Weitere Medienbeteiligungen der an der Antragstellerin unmittelbar oder mittelbar beteiligten Gesellschafter bestehen nach Angaben der Antragstellerin nicht.

Auf Grundlage der Entwürfe von Plattformverträgen mit der Eutelsat visAvision GmbH und der Deutsche Telekom AG bestehen keine Anhaltspunkte für eine Einflussnahme auf die Programmgestaltung durch die Plattformbetreiber, die eine Zurechnung nach § 28 Abs. 2 Satz 2 Nr. 2 RStV rechtfertigen würde.

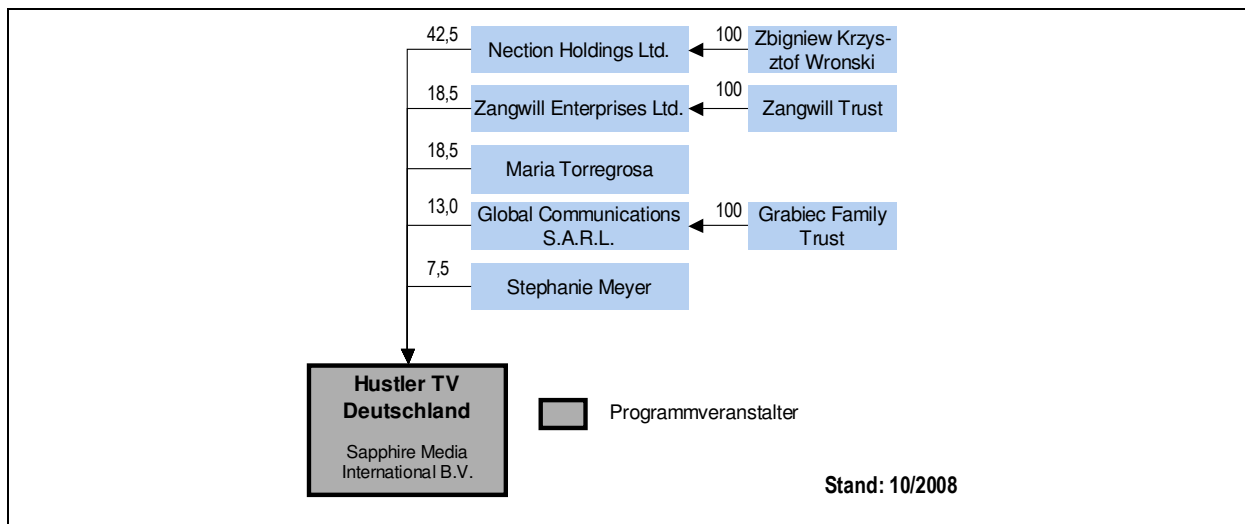

▪ Zulassung C-TV / Evanture TV gGmbH i. G.

Die in Gründung befindliche Evanture TV gGmbH hat die Zulassung für das Fernsehspartenprogramm C-TV, ein 24-stündiges Spartenprogramm mit schwerpunktmäßig biblischem und christlichem Bezug, beantragt. C-TV soll frei empfangbar digital über Satellit (Astra) verbreitet werden. Zudem ist auch eine bundesweite Kabelverbreitung vorgesehen. Alleinigere Gesellschafter der Antragstellerin ist der Geschäftsführer Armin Salzmänn. Dieser ist zugleich 1. Vorstand des Evangelisches Fernsehen Augsburg e.V., der 0,5 % der Anteile an der Veranstalterin der Programme Bibel TV und [tru:] young television hält.

▪ Beteiligungsveränderung / YouProm TV Produktions- und Vertriebs GmbH und Zulassung UProm.tv / DEMEKON Entertainment AG

Die YouProm TV Produktions- und Vertriebs GmbH, Lizenzinhaberin für das bundesweite Fernsehspartenprogramm UProm.TV, hat Veränderungen ihrer Gesellschafterstruktur angezeigt. Nach zuletzt von der KEK genehmigtem Stand hielten an ihr die FIDOR AG 61,0 % und die Five Works GmbH 39,0 % der Anteile (vgl. Pressemitteilung 9/2007). Als neue Gesellschafter der Veranstalterin sollten Gabriele Reschauer und Martin Mille hinzukommen. Sodann wurde jedoch angezeigt, dass die YouProm TV Produktions- und Vertriebs GmbH auf die Sparschwein AG, eine 100%ige Tochtergesellschaft der FIDOR AG, verschmolzen werden soll. Bei der Sparschwein AG soll eine Kapitalerhöhung durchgeführt werden, an der sich die FIDOR AG, die FiveWorks GmbH, Gabriele Reschauer und Martin Mille beteiligen. Die Firma der Sparschwein AG wird geändert in DEMEKON Entertainment AG.

Nach Durchführung der Kapitalerhöhung und Übernahme der neuen Stammeinlagen bestehen bei der neuen Veranstalterin DEMEKON Entertainment AG folgende Anteilsverhältnisse:

FIDOR AG	95,92 %
FiveWorks GmbH	3,69 %
Gabriele Reschauer	0,24 %
Martin Mille	0,15 %

Die DEMEKON Entertainment AG ist – derzeit noch unter dem Namen Sparschwein AG – als Anbieter von Finanzdienstleistungen, Lifestyle- und Mehrwertdiensten aktiv. Sie betreibt u. a. den Musik-Download-Service musicmonster.fm.

Auch auf den Ebenen der **FIDOR AG** und der **FiveWorks GmbH** haben Beteiligungsveränderungen stattgefunden. Demnach ist Jules Grüninger, der bislang 25,3 % der Anteile an der FIDOR AG hielt, aus dem Gesellschafterkreis ausgeschieden. Neuer Gesellschafter mit einem Anteil von 17,4 % ist Peter Wamsler. Die Anteile der übrigen Gesellschafter erhöhen sich wie folgt:

	bislang	künftig
Jules Grüninger	25,3 %	-
Peter Wamsler	-	17,4 %
Professional Development GmbH	14,3 %	14,9 %
Martin Kölsch	13,6 %	14,3 %
Klaus Hommels Capital GmbH	5,8 %	9,9 %
Streubesitz	41,0 %	43,5 %

Neuer Gesellschafter der **FiveWorks GmbH** ist Knud Kirschner mit einer Beteiligung von 1,2 %. Zudem erhöht Michael Weber seine Beteiligung um 0,4 % auf 43,4 % der Anteile. Die Beteiligung von Nick Riegger und Ulrich Rainer reduziert sich hierdurch jeweils um 0,8 % auf je 22,2 % der Anteile. Die restlichen 11,0 % hält unverändert Ulrich Rainer.

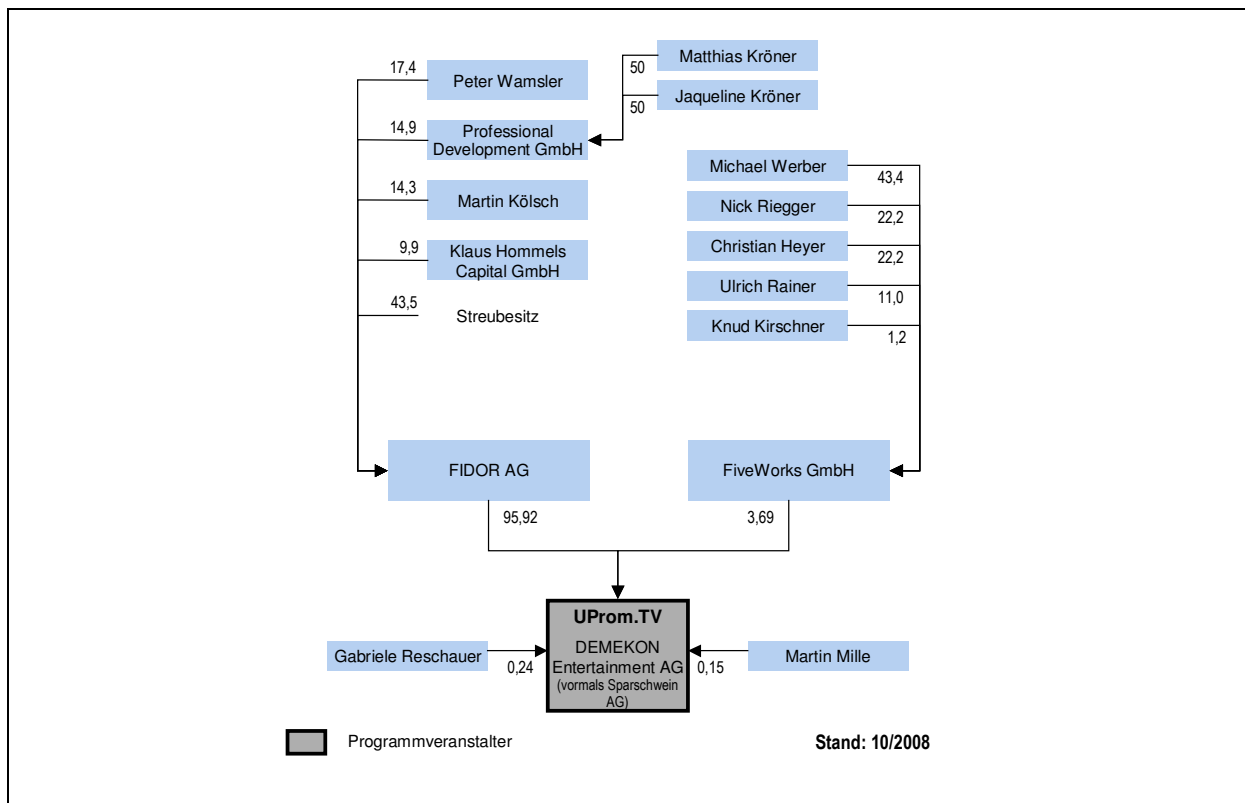

▪ **Beteiligungsveränderung / DSF Deutsches SportFernsehen GmbH und MUC Media GmbH**

Die EM.Sport Media AG hat für ihre mittelbaren 100%igen Tochtergesellschaften DSF Deutsches SportFernsehen GmbH, Veranstalterin von DSF, und MUC Media GmbH, Veranstalterin des noch nicht auf Sendung befindlichen Programms erotik chillout, Beteiligungsveränderungen angezeigt.

Danach hat Bernhard Burgener Aktien der Highlight Communications AG an die EM.Sport Media AG veräußert. Seine Beteiligung an der Highlight Communications AG reduziert sich dadurch von 9,39 % auf 3,42 %, diejenige der EM.Sport Media AG erhöht sich von 37,60 % auf 43,56 %. Im Gegenzug hat Herr Burgener einen Anteil am Grundkapital der EM.Sport Media AG von 2,95 % bzw. einen Stimmrechtsanteil von 3,13 % erworben. In einem weiteren Schritt hat die EM.Sport Media AG ihre Beteiligung an der Highlight Communications AG auf 47,31 % der Anteile aufgestockt. Der größte Anteil wurde dabei aus dem Aktienbestand von Martin Hellstern hinzuerworben. Dessen Beteiligung an Highlight reduziert sich dadurch von 3,81 % auf 1,90 %. Ferner hat Herr Burgener seine Beteiligung an der EM.Sport Media AG auf 3,87 % der Kapitalanteile bzw. 4,12 % der Stimmrechte erhöht.

Nach weiteren geringfügigen Anteilsverschiebungen bestehen bei der EM.Sport Media AG nunmehr die folgenden Kapital- und Stimmrechtsverhältnisse:

	Kapitalanteile		Stimmrechte	
	bisher	aktuell	bisher	aktuell
KF 15 GmbH & Co. KG	17,13 %	17,12 %	17,19 %	18,21 %
Erwin Conradi	6,69 %	6,69 %	6,72 %	7,12 %
Highlight Communications AG	5,52 %	5,96 %	5,54 %	-
MarCap Overseas Master Fund L.P. (und eine weitere Fondsgesellschaft der MarCap-Gruppe)	5,04 %	5,04 %	5,06 %	5,36 %
Bernhard Burgener	-	3,87 %	-	4,12 %
Eigene Aktien	0,37 %	0,03 %	-	-
Streubesitz	65,25 %	61,29 %	65,49 %	65,19 %

Bei der Highlight Communications AG stellen sich die Beteiligungsverhältnisse aktuell wie folgt dar:

	bisher	aktuell
EM.Sport Media AG	37,60 %	47,31 %
MarCap Overseas Master Fund L.P.	9,06 %	9,06 %
Bernhard Burgener	9,39 %	3,42 %
Martin Hellstern	3,81 %	1,90 %
Eigenbesitz	4,65 %	1,53 %
Streubesitz	35,49 %	36,78 %

