

**Zulassungsantrag der CP Entertainment GmbH  
für das Fernsehprogramm „cpm24.tv“**

**Aktenzeichen: KEK 588**

**Beschluss**

In der Rundfunkangelegenheit

der CP Entertainment GmbH, vertreten durch den Geschäftsführer Ralf Hartmann,  
Grönerstraße 33, 71636 Ludwigsburg

- Antragstellerin -

w e g e n

Zulassung zur bundesweiten Veranstaltung des Fernsehprogramms „cpm24.tv“

hat die Kommission zur Ermittlung der Konzentration im Medienbereich (KEK) auf Vorlage der Landesanstalt für Kommunikation Baden-Württemberg (LFK) vom 15.09.2009 in der Sitzung am 08.12.2009 unter Mitwirkung ihrer Mitglieder Dr. Lübbert (stv. Vorsitzender), Albert, Prof. Dr. Dörr, Prof. Dr. Gounalakis, Dr. Hege, Dr. Hornauer, Prof. Dr. Mailänder, Prof. Dr. Schneider, Dr. Schwarz, Prof. Thaenert und Wagner entschieden:

**Der von der CP Entertainment GmbH mit am 12.08.2009 bei der Landesanstalt für Kommunikation Baden-Württemberg (LFK) eingegangenen Schreiben beantragten Zulassung zur Veranstaltung eines bundesweit verbreiteten Fernsehprogramms „cpm24.tv“ stehen Gründe der Sicherung der Meinungsvielfalt im Fernsehen nicht entgegen.**

## **Begründung**

### **I Sachverhalt**

#### **1 Gegenstand der Anzeige**

Die CP Medien AG hat mit am 12.08.2009 bei der LFK eingegangenem Schreiben die bundesweite Zulassung des Spartenprogramms cpm24.tv für die CP Entertainment GmbH beantragt. Mit Schreiben vom 06.04.2009 hatte die CP Medien AG bereits für sich die Zulassung des Programms cpm24.tv beantragt. Diesen Antrag hat sie jedoch nun auf die CP Entertainment GmbH umgestellt. Mit Schreiben vom 15.09.2009 hat die LFK die Anzeige der KEK zur medienkonzentrationsrechtlichen Prüfung vorgelegt.

#### **2 Programmstruktur und -verbreitung**

**2.1** cpm24.tv ist als ein 24-stündiges Programm im Bereich „Family, Lifestyle und Entertainment“ geplant. XXX ...

**2.2** Das Programm soll als Livestream auf der Webseite der Antragstellerin (<http://www.cpm24.tv/>) verbreitet werden.

#### **3 Veranstalter und Beteiligte**

**3.1** Gesellschaftszweck der Antragstellerin ist „die Beteiligung als persönlich haftende Gesellschafterin an der MP Film Management DOS Productions GmbH & Co. KG, der MP Film Management TS Productions GmbH & Co. KG, der MP Movies Management FtM Productions GmbH & Co. KG und weiteren Kommanditgesellschaften; die Führung der Geschäfte der KGs; die Entwicklung, Produktion, Co-Produktion, Verwertung, Vermarktung und der Vertrieb/Lizenzierung von Kino-Fernsehproduktionen und anderen audiovisuellen Produkten jeglicher Art in eigenem oder fremdem Namen; das Eingehen von Beteiligungen zu diesem Zweck nebst allen vernünftigerweise damit verbundenen Tätigkeiten. Ausgenommen sind Geschäfte im Sinn des § 34 C GewO und Bankgeschäfte“ XXX ...

**3.2** Die Antragstellerin ist eine 100%ige Tochtergesellschaft der CP Medien AG, Ludwigsburg. Kerngeschäft der CP Medien AG ist der Vertrieb von Filmrechten. Die Tochtergesellschaft der CP Medien AG, Capella Films, Inc., Los Angeles, ist im Bereich Filmproduktion tätig. Ferner ist die CP Medien AG mit 75 % an der Produktionsfirma Level 31, Ltd., London, beteiligt. Weitere Tochterunternehmen der CP Medien AG sind die Werbeagentur kiss me frog GmbH, eine Firma für digitale Drucklösungen, color4code GmbH, und eine Firma für Großformatdruck und Werbetechnik, color4codeXL GmbH. Daneben ist die CP Medien AG auch Hauptsponsor der Pferdeturnierserie MedienCups, betreibt die Veranstaltungsreihe SPIELRAUM 33 und die Galerie Kunstbetrieb 7.

**3.3** Die CP Medien AG ist wiederum eine 100%ige Tochtergesellschaft der CoproMedia AG, Ludwigsburg. Mehrheitsgesellschafter der CoproMedia AG mit 94,8 % der Anteile ist Ralf Hartmann, der zugleich Geschäftsführer der CP Entertainment GmbH ist. Der Rest der Anteile befindet sich in Streubesitz.

**3.4** Darstellung der Beteiligungsverhältnisse

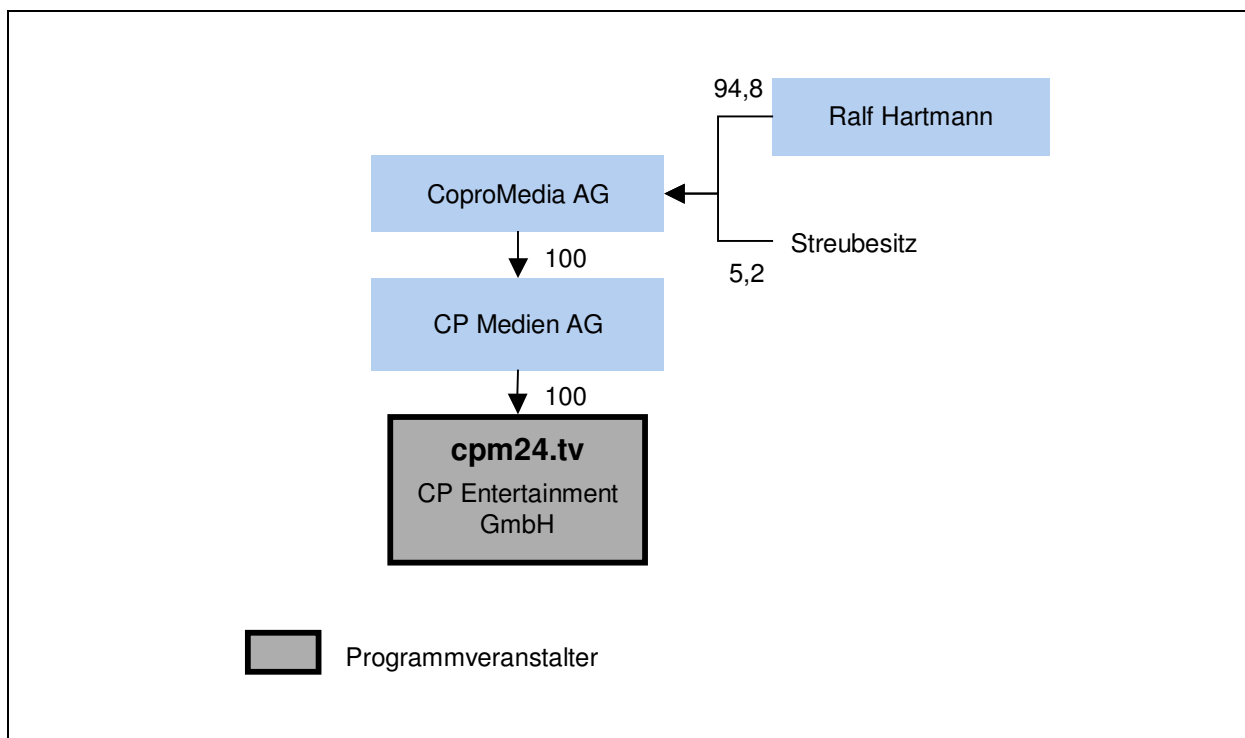

## **II Verfahren**

Die Vollständigkeitserklärung der Antragstellerin liegt vor. Der LFK wurde Gelegenheit zur Stellungnahme gegeben.

## **III Medienkonzentrationsrechtliche Beurteilung**

### **1 Bestätigungsvorbehalt der KEK**

Nach § 20 Abs. 1 Satz 1 RStV bedürfen private Veranstalter einer Zulassung. Fragestellungen der Sicherung der Meinungsvielfalt werden von der KEK nach Vorlage durch die zuständige Landesmedienanstalt gemäß § 37 Abs. 1 Satz 1 RStV beurteilt.

### **2 Zurechnung von Programmen**

Das Programm wird der Antragstellerin, der CP Medien AG, der CoproMediaAG und Ralf Hartmann gemäß § 28 Abs. 1 Satz 1 und Satz 2 RStV i. V. m. § 15 ff. AktG zugerechnet. Weitere Fernsehprogramme sind ihnen nicht zuzurechnen.

### **3 Vorherrschende Meinungsmacht**

Das Programm cpm24.tv hat mangels Ausstrahlung noch keine Zuschaueranteile. Nach dem dargelegten Sachverhalt gibt es keine Anhaltspunkte für die Entstehung vorherrschender Meinungsmacht. Der beantragten Zulassung des Programms cpm24.tv stehen Gründe der Sicherung der Meinungsvielfalt daher nicht entgegen.

(gez.) Lübbert Albert Dörr Gounalakis Hege Hornauer  
Mailänder Schneider Schwarz Thaenert Wagner